

规格:

1. 额定电压: 250V AC / DC
2. 额定电流: 3A AC / DC
3. 接触电阻: $\leq 20m\Omega$
4. 环境测试后 (接触电阻): $\leq 40m\Omega$
5. 绝缘电阻: $\geq 1000M\Omega$
6. 耐压值: 1000V AC/minute
7. 工作温度: $-40^{\circ}C \sim +105^{\circ}C$

备注

1. Pin针: C5191RH 电镀: 镀镍30~80u"; 雾锡:160~250u"
2. 产品不可缺PIN、歪PIN、长短PIN、PIN孔破裂、电镀层氧化、胶体压伤等外观不良
3. 标有 "xx" 为FAI测量尺寸
4. 标记 "*" 表示需要控制的重点尺寸
5. 标有 "★" 为SPC管控尺寸
6. 盐雾测试: 48H
7. 塑胶主体: 材质-PA9T UL 94V-0; 颜色-本色
8. PIN针在成品上的保持力标准:
IR (回流焊) 前的标准为15N Min;
IR (回流焊) 后的标准为8N Min;
9. PIN针需打内K
10. IR后不能有聚锡

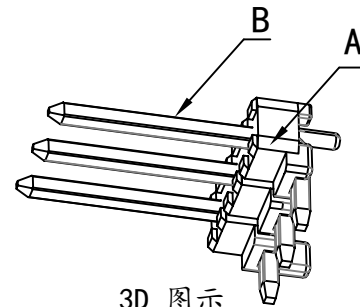
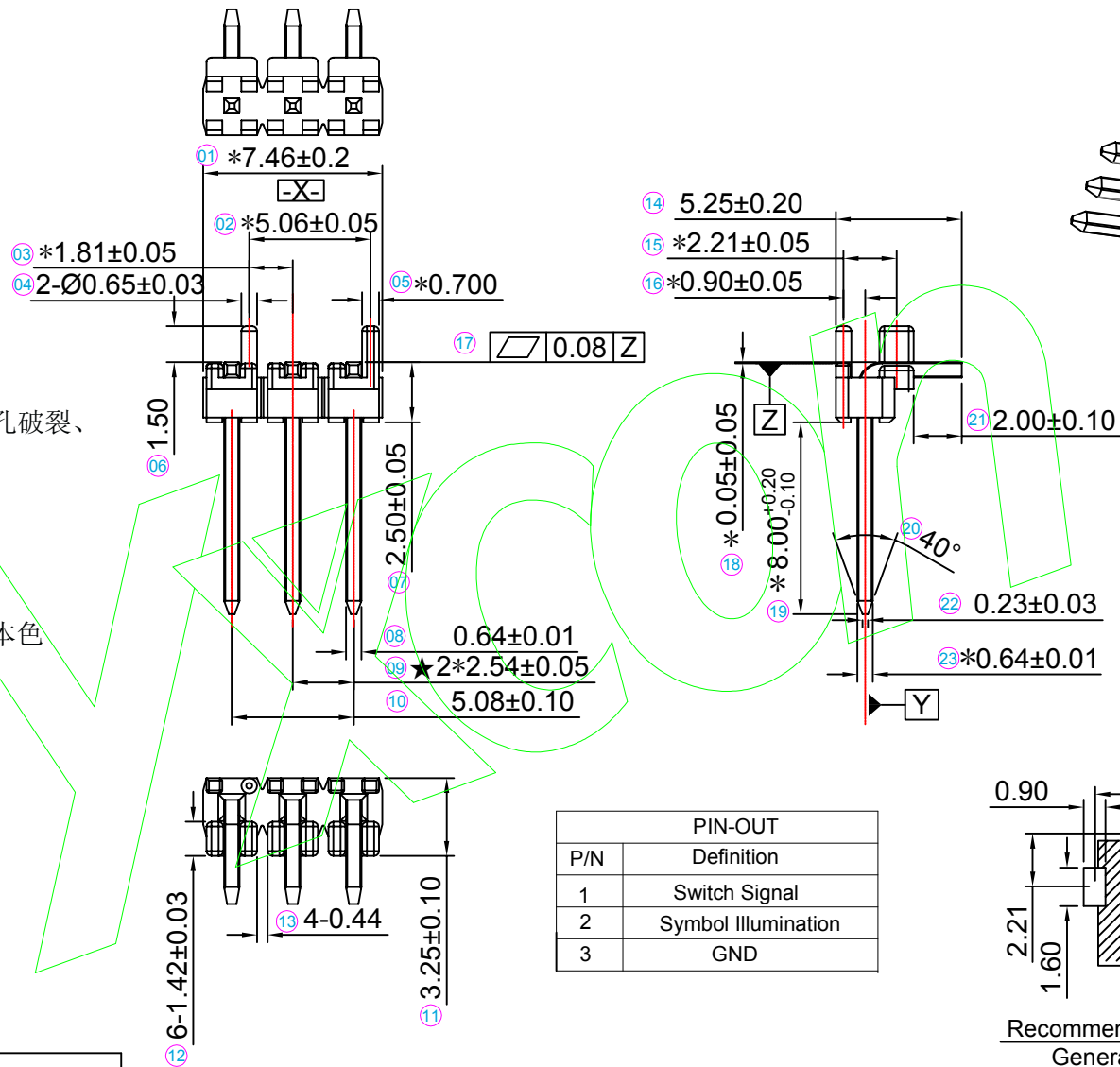

3D 图示
比例 1:1

| PIN-OUT | |
|---------|---------------------|
| P/N | Definition |
| 1 | Switch Signal |
| 2 | Symbol Illumination |
| 3 | GND |

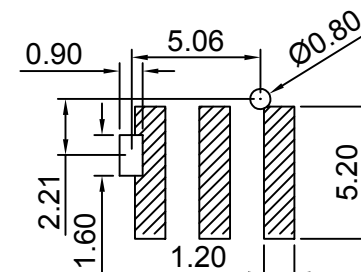

Recommended P.C.B Layout T=1.70mm
General Tolerance ±0.05

| (B) | 2.54mm SMT PIN针端子 | 3 | |
|-----|-------------------|----|----|
| (A) | 2.54mm SMT 塑胶主体 | 1 | |
| 序号 | 规格 | 数量 | 备注 |

| REV | DATE | SYMBOL | MODIFICATION DESCRIPTION | OPERATION | | SCALE | | Fit | | Yxcon 东莞市宇熙精密连接器有限公司 | |
|-----|------|--------|--------------------------|-----------|-------|-------|-----|---------------|------------------------------------|----------------------|---|
| | | | | X.X | ±0.20 | UNIT | MM | www.yxcon.com | Dongguan Yuxi Electronic Co., Ltd. | | |
| | | | | X.XX | ±0.15 | SIZE | A4 | DESIGN | 李官森2022.09.12 | PART NO | P125-1103S4CR138F1T |
| | | | | X.XXX | ±0.08 | SHEET | 1/1 | CHECK | | TITLE | 2.54排针 1*3P L=13.8/2.0(0)/8.0 90度 两侧带柱 连续打搓花 PA9T本色 磷铜 镀高温雾锡160-240u"镍30-80u" 450/透明卷 |
| | | | | Angle | ±2° | PRQJ. | ☉ | APPROVE | | Customer No. | |
| | | | | DIM | TOL | | | | | | |